Amplificatori d'aria

Indice

1	Amplificatori d'aria	2
1.1	Principale	2
1.2	Benefici	2
1.3	Applicazioni	3
1.4	Usi	3
2	Modelli	4
2.1	Trasportatori anulari in alluminio diam. int. 10-20-40-76 mm.	4
2.2	Trasportatori anulari inox diam. int. 10-20-40 mm.	8
3	Dati tecnici	10

1 Amplificatori d'aria

Trasporto di grandi masse d'aria grazie all'ausilio di aria compressa per convogliare e rimuovere fumi e scarti

1.1 Principale

Gli amplificatori d'aria sono ideali per convogliare qualsiasi materiale che può essere trasportato in un flusso d'aria, come fumi e scarti.

Sono inoltre molto economici poiché trasportano grandi masse d'aria utilizzando una minima quantità di aria compressa.

Gli amplificatori d'aria possono essere utilizzati sia in applicazioni canalizzate sia in quelle non canalizzate.

Nelle prime sono in grado di trasportare un flusso d'aria fino alla portata di 2400 SCFM (67920 SLPM).



1.2 Benefici

- Nessuna parte mobile - manutenzione semplice
- Flusso d'aria e scarico facilmente regolabili
- Niente elettricità, rischio di esplosione o interferenza RF
- significativamente più piccolo e meno costoso di ventole e ventilatori a velocità regolabile
- Nessun rischio per la sicurezza
- Funzionamento ON/OFF istantaneo
- Silenzioso - rispetta le norme OSHA

- Semplice da installare e comodo da trasportare
- Più efficiente di dispositivi Venturì ed eiettori

1.3 Applicazioni

Vengono usati con la duplice funzione di aspiratori e di soffiatori per ventilare, convogliare, asciugare e raffreddare.

1.4 Usi

- Trasporto di tutti i materiali che possono essere convogliati in un flusso d'aria quali grani, palline di plastica, segatura, polveri, capsule, residui di stoffa, trucioli metallici, scarti di lavorazione etc.
- Ventilazione e aspirazione di fumi e scarichi
- Raffreddamento saldature, fonderie etc.

2 Modelli

2.1 Trasportatori anulari in alluminio diam. int. 10-20-40-76 mm.

Ventilatori senza pale ad alto flusso che non richiedono schermi protettivi e sono economici, piccoli, leggeri e facili da installare

901A: Getto trasportatore (soffiaggio e raffreddamento)

Modello	901A
Diametro in aspirazione (mm)	32
Diametro interno (mm)	10
Flusso in uscita (l/min)	2520
Amplificazione dell'aria	25
Consumo d'aria @ 80 psig (l/min)	210
Consumo d'aria @ 100 psig (l/min)	226
Materiale di costruzione	Alluminio

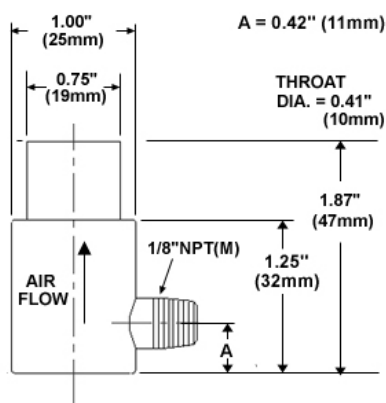

901DA: Getto trasportatore (soffiaggio, getto localizzato)

Modello	901DA
Diametro in aspirazione (mm)	32
Diametro interno (mm)	10
Flusso in uscita (l/min)	3500
Amplificazione dell'aria	25
Consumo d'aria @ 80 psig (l/min)	452
Consumo d'aria @ 100 psig (l/min)	481
Materiale di costruzione	Alluminio

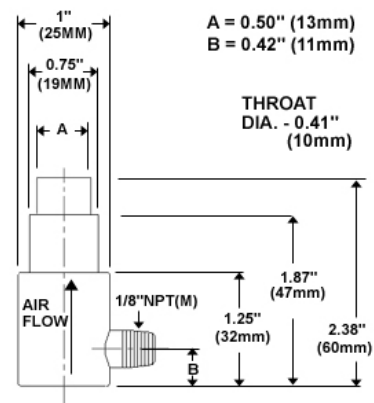
**901BA: Getto trasportatore (trasporto)**

Modello	901BA
Diametro in aspirazione (mm)	32
Diametro interno (mm)	10
Flusso in uscita (l/min)	2520
Amplificazione dell'aria	25
Consumo d'aria @ 80 psig (l/min)	212
Consumo d'aria @ 100 psig (l/min)	226
Materiale di costruzione	Alluminio

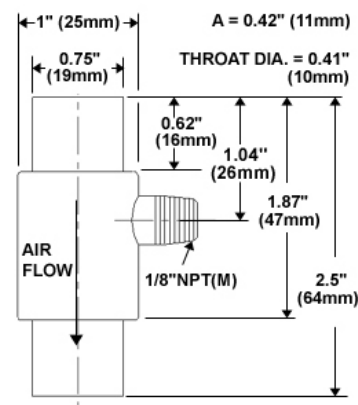

902: Trasportatore amplificatore d'aria (diametro 20 mm)

Modello	902
Diametro in aspirazione (mm)	44
Diametro interno (mm)	20
Flusso in uscita (l/min)	5773
Amplificazione dell'aria	12
Consumo d'aria @ 80 psig (l/min)	411
Consumo d'aria @ 100 psig (l/min)	482
Materiale di costruzione	Alluminio

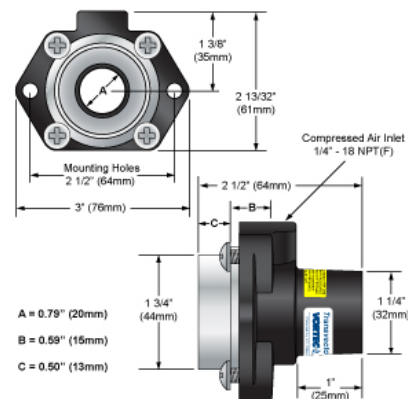
**903: Trasportatore amplificatore d'aria (diametro 40 mm)**

Modello	903
Diametro in aspirazione (mm)	70
Diametro interno (mm)	40
Flusso in uscita (l/min)	13443
Amplificazione dell'aria	19
Consumo d'aria @ 80 psig (l/min)	583
Consumo d'aria @ 100 psig (l/min)	708
Materiale di costruzione	Alluminio

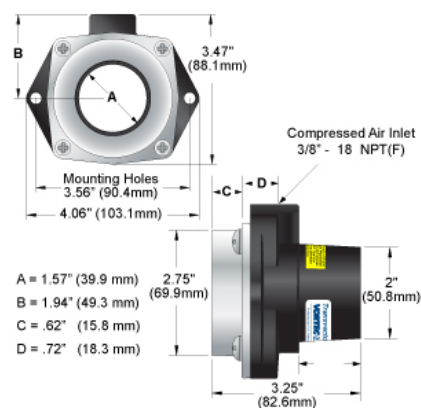
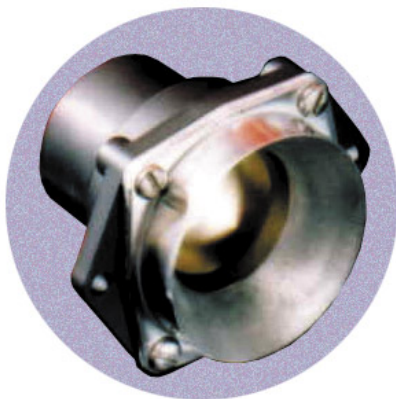

904: Trasportatore amplificatore d'aria (diametro 76 mm)

Modello	904
Diametro in aspirazione (mm)	127
Diametro interno (mm)	76
Flusso in uscita (l/min)	40186
Amplificazione dell'aria	20
Consumo d'aria @ 80 psig (l/min)	1633
Consumo d'aria @ 100 psig (l/min)	2012
Materiale di costruzione	Alluminio

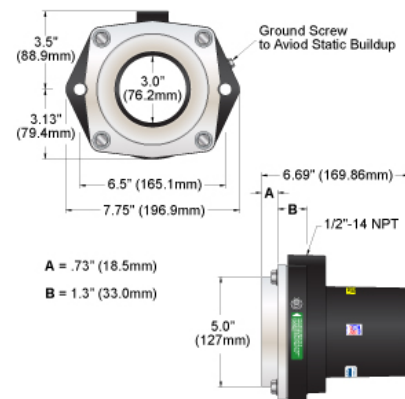
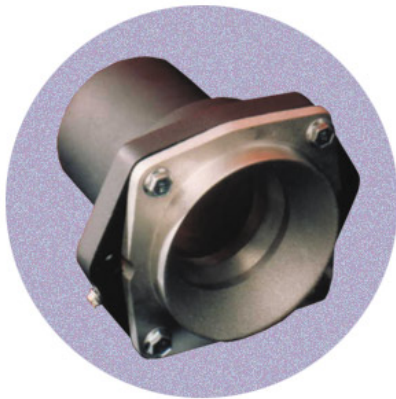

2.2 Trasportatori anulari inox diam. int. 10-20-40 mm.

Piccoli e leggeri ventilatori senza pale ad alto flusso che non richiedono schermi protettivi e sono utilizzati dove la pulizia e le alte temperature sono una preoccupazione

901XSS: Trasportatore amplificatore d'aria (diametro 10 mm)

Modello	901XSS
Diametro in aspirazione (mm)	25
Diametro interno (mm)	10
Flusso forzato (l/min)	1358
Amplificazione dell'aria	5
Consumo d'aria @ 80 psig (l/min)	212
Consumo d'aria @ 100 psig (l/min)	255
Materiale di costruzione	Acciaio INOX

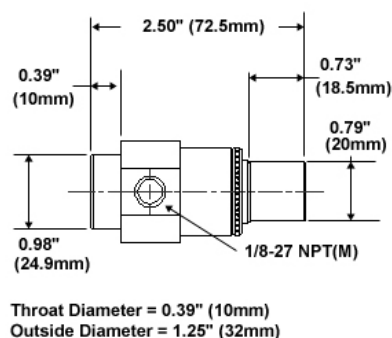
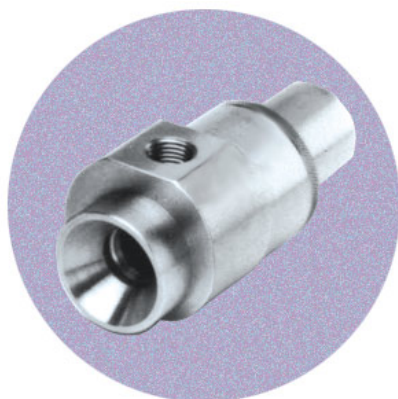

902XSS: Trasportatore amplificatore d'aria (diametro 20 mm)

Modello	902XSS
Diametro in aspirazione (mm)	38
Diametro interno (mm)	20
Flusso forzato (l/min)	5773
Amplificazione dell'aria	12
Consumo d'aria @ 80 psig (l/min)	411
Consumo d'aria @ 100 psig (l/min)	482
Materiale di costruzione	Acciaio INOX

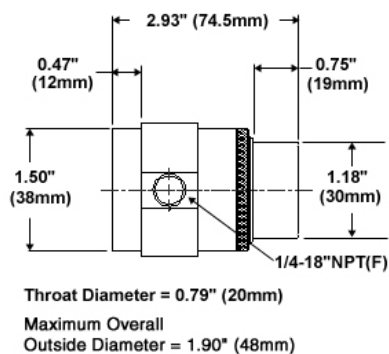
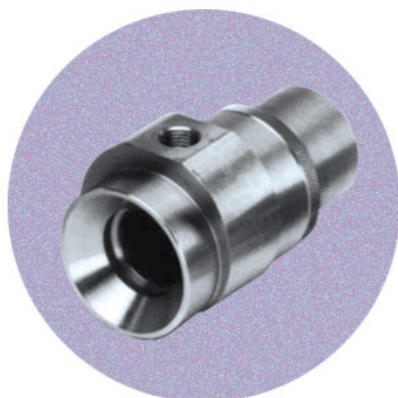
**903XSS: Trasportatore amplificatore d'aria (diametro 40 mm)**

Modello	903XSS
Diametro in aspirazione (mm)	64
Diametro interno (mm)	40
Flusso forzato (l/min)	13443
Amplificazione dell'aria	19
Consumo d'aria @ 80 psig (l/min)	583
Consumo d'aria @ 100 psig (l/min)	708
Materiale di costruzione	Acciaio INOX

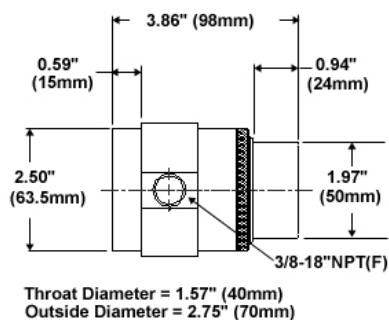

3 Dati tecnici

Trasportatori anulari in alluminio diam. int. 10-20-40-76 mm.

Modello	Diametro in aspirazione (mm)	Diametro interno (mm)	Flusso in uscita (l/min)	Amplificazione dell'aria
901A	32	10	2520	25
901DA	32	10	3500	25
901BA	32	10	2520	25
902	44	20	5773	12
903	70	40	13443	19
904	127	76	40186	20

Modello	Consumo d'aria @ 80 psig (l/min)	Consumo d'aria @ 100 psig (l/min)	Materiale di costruzione
901A	210	226	Alluminio
901DA	452	481	Alluminio
901BA	212	226	Alluminio
902	411	482	Alluminio
903	583	708	Alluminio
904	1633	2012	Alluminio

Trasportatori anulari inox diam. int. 10-20-40 mm.

Modello	Diametro in aspirazione (mm)	Diametro interno (mm)	Flusso forzato (l/min)	Amplificazione dell'aria
901XSS	25	10	1358	5
902XSS	38	20	5773	12
903XSS	64	40	13443	19

Modello	Consumo d'aria @ 80 psig (l/min)	Consumo d'aria @ 100 psig (l/min)	Materiale di costruzione
901XSS	212	255	Acciaio INOX
902XSS	411	482	Acciaio INOX
903XSS	583	708	Acciaio INOX